

# GAMME PROFESSIONNELLE (110V, 220V)

Gamme complète de WC marins pour répondre à tous les besoins.

WC ROBUSTES  
ET CONFORTABLES

FABRICATION  
FRANÇAISE



Simple  
d'utilisation



Expertise  
du broyage SFA



Connexion  
à l'eau de bord  
sous pression

## CARACTÉRISTIQUES TECHNIQUES

HAUTEUR DE RELEVAGE	3 m
ÉVACUATION HORIZONTALE	30 m
CLAPET ANTI-RETOUR	Intégré
DIAMÈTRE DE SORTIE	32 mm
TENSION D'ALIMENTATION	110 V, 220 V
PUISSANCE MOTEUR	550 W (220 V), 800 W (110 V)
CONSOMMATION D'EAU	Eco : 3,6 L / Normal : 5 L
ALIMENTATION EN EAU	<ul style="list-style-type: none"> <li>Eau douce de bord (électrovanne intégrée)</li> <li>La pression minimum fournie doit être de 1,7 bar</li> </ul>
POIDS	SN 43 : 23 kg SN 4 : 26 kg SN EXCLUSIVE MEDIUM : 26 kg

## 2 SYSTÈMES DE COMMANDE



Bouton pneumatique sur la cuvette **COMFORT PLUS**.  
Deux cycles automatiques :  
Normal : 1 seule pression (5 L).  
Eco : 2 pressions successives (3,6 L).  
Une commande de "cuvette sèche" par appui prolongé.



Bouton électrique sur la cuvette **DUAL FLUSH**.  
Deux cycles automatiques :  
Normal : 5 L. Eco : 3,6 L.  
Une commande de "cuvette sèche" par appui simultané sur les deux boutons.

## VUES & DIMENSIONS (mm)

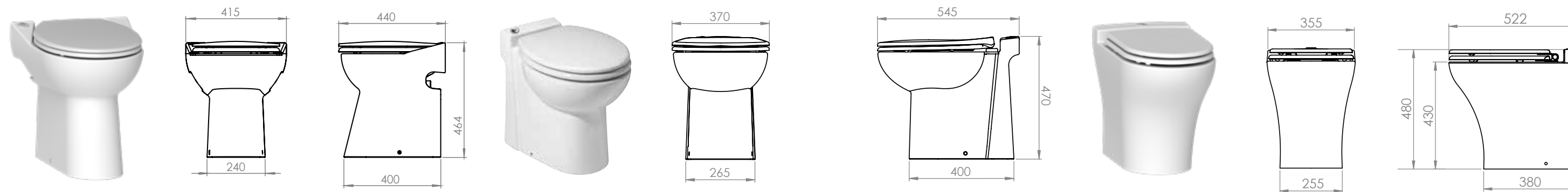

SN 43

SN 4

SN Exclusive Medium